



Patentschrift Nr. 15057

# Siemens & Halske

in Berlin

## Neuerungen an elektrischen Beförderungseinrichtungen

Im Mai 1881 ging in Berlin-Lichterfelde die erste elektrische Straßenbahn in Betrieb, gebaut von Siemens & Halske. Das Betreten der Gleise einschließlich einer isolierten Mittelschiene war untersagt und nicht zu empfehlen, dienten diese doch der Gleichstromversorgung. Siemens' Patent beschreibt einen weniger störanfälligen Versorgungskreis: auf der an isolierenden Säulen I befestigten Oberleitung rollt ein Kontaktwagen W, der über ein Leitungsseil l mit dem Fahrzeug verbunden und mitgeschleppt wird. Mit Fahrgeschwindigkeiten von etwa 20 km/h verdrängten Trambahnen mit Oberleitungen rasch die langsamen Pferdebahnen.



Fig 5.

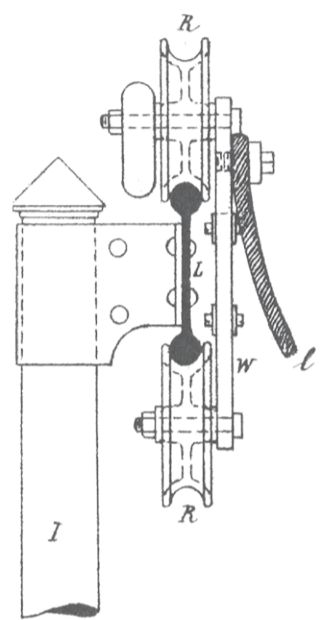

Fig 4.

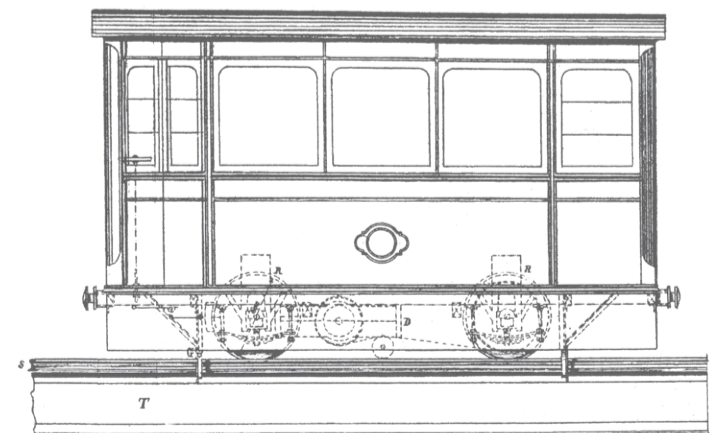
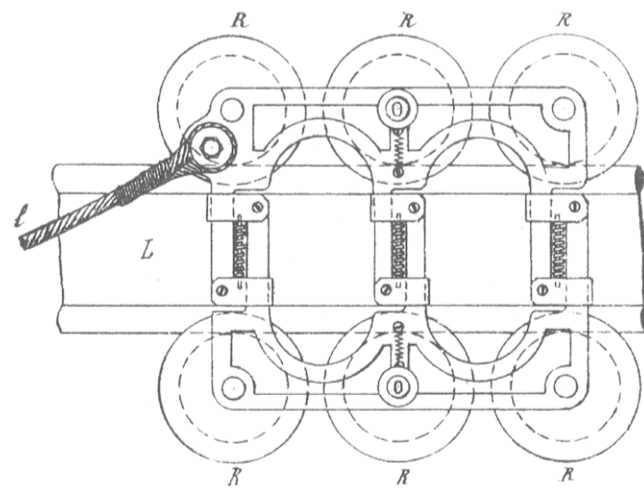

Fig. 10.

